

# SN74LV139A デュアル 2 ライン 入力 4 ライン 出力デコーダとデマルチプレクサ

## 1 特長

- 2V~5.5V の  $V_{CC}$  で動作
- 最大  $t_{pd}$  7.5ns (5V 時)
- すべてのポートで混在モード電圧動作をサポート
- 高速メモリ デコーダおよびデータ伝送システム専用設計
- 2 つのイネーブル入力を備え、カスケード接続やデータ受信を簡素化
- $I_{off}$  により部分的パワーダウン モードでの動作をサポート
- JESD 17 準拠で 250mA 超のラッチアップ性能

## 2 概要

SN74LV139A デバイスは、2V ~ 5.5V の  $V_{CC}$  で動作するように設計されたデュアル 2 ライン入力 4 ライン出力のデコーダとデマルチプレクサです。

### パッケージ情報

部品番号	パッケージ <sup>(1)</sup>	パッケージサイズ <sup>(2)</sup>	本体サイズ <sup>(3)</sup>
SN74LV139A	D (SOIC, 16)	9.90mm × 6mm	9.90mm × 3.91mm
	DB (SSOP, 16)	6.20mm × 7.8mm	6.20mm × 5.30mm
	DGV (TVSOP, 16)	3.6mm × 6.4mm	3.6mm × 4.4mm
	PW (TSSOP, 16)	5.00mm × 6.4mm	5.00mm × 4.40mm
	NS (SOP, 16)	10.2 mm × 7.8mm	10.20 mm × 5.30mm
	RGY (VQFN, 16)	4.00mm × 3.50mm	4.00mm × 3.50mm

- (1) 詳細については、「メカニカル、パッケージ、および注文情報」を参照してください。
- (2) パッケージサイズ (長さ×幅) は公称値であり、該当する場合はピンも含まれます。
- (3) 本体サイズ (長さ×幅) は公称値であり、ピンは含まれません。

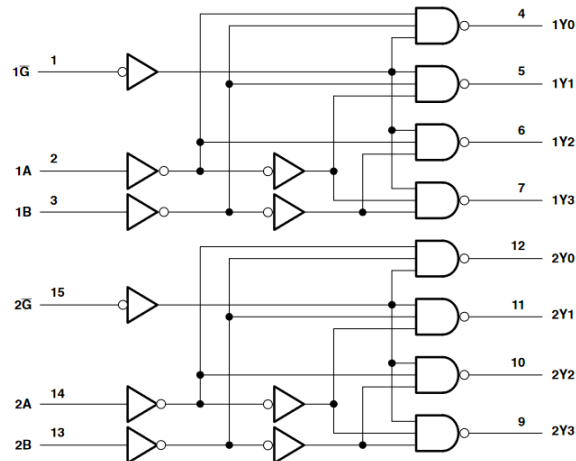

論理図 (正論理)



## 目次

<b>1 特長</b> .....	1	6.1 概要.....	8
<b>2 概要</b> .....	1	6.2 機能ブロック図.....	8
<b>3 ピン構成および機能</b> .....	3	6.3 デバイスの機能モード.....	8
<b>4 仕様</b> .....	4	<b>7 アプリケーションと実装</b> .....	10
4.1 絶対最大定格.....	4	7.1 電源に関する推奨事項.....	10
4.2 ESD 定格.....	4	7.2 レイアウト.....	10
4.3 推奨動作条件.....	4	<b>8 デバイスおよびドキュメントのサポート</b> .....	12
4.4 熱に関する情報.....	5	8.1 ドキュメントのサポート.....	12
4.5 電気的特性.....	5	8.2 ドキュメントの更新通知を受け取る方法.....	12
4.6 スイッチング特性、 $V_{CC} = 2.5\text{ V} \pm 0.2\text{ V}$ .....	6	8.3 サポート・リソース.....	12
4.7 スイッチング特性、 $V_{CC} = 3.3\text{ V} \pm 0.3\text{ V}$ .....	6	8.4 商標.....	12
4.8 スイッチング特性、 $V_{CC} = 5\text{ V} \pm 0.5\text{ V}$ .....	6	8.5 静電気放電に関する注意事項.....	12
4.9 動作特性.....	6	8.6 用語集.....	12
<b>5 パラメータ測定情報</b> .....	7	<b>9 改訂履歴</b> .....	12
<b>6 詳細説明</b> .....	8	<b>10 メカニカル、パッケージ、および注文情報</b> .....	13

### 3 ピン構成および機能

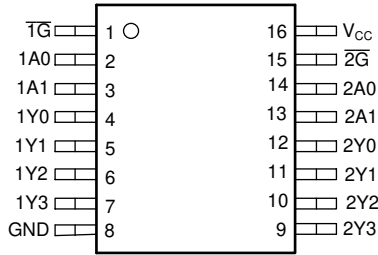

**SN74LV139A D、DB、DGV、NS、または PW パッケージ、16 ピン SOIC、SSOP、TVSOP、SOP または TSSOP (上面図)**

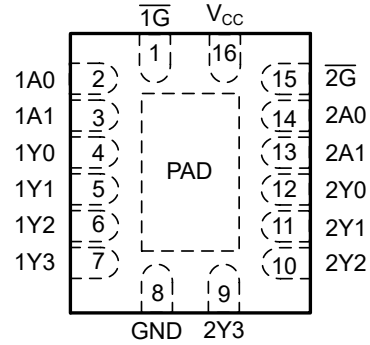

**図 3-1. SN74LV139A RGY パッケージ、16 ピン VQFN**

**表 3-1. ピンの機能**

ピン		I/O	説明
番号	名称		
1	$\overline{1G}$	I	チャンネル 1、出力イネーブル、アクティブ Low
2	1A <sub>0</sub>	I	チャンネル 1、アドレス選択 0
3	1A <sub>1</sub>	I	チャンネル 1、アドレス選択 1
4	1Y <sub>0</sub>	O	チャンネル 1、出力 0
5	1Y <sub>1</sub>	O	チャンネル 1、出力 1
6	1Y <sub>2</sub>	O	チャンネル 1、出力 2
7	1Y <sub>3</sub>	O	チャンネル 1、出力 3
8	GND	—	グラウンド
9	2Y <sub>3</sub>	O	チャンネル 2、出力 3
10	2Y <sub>2</sub>	O	チャンネル 2、出力 2
11	2Y <sub>1</sub>	O	チャンネル 2、出力 1
12	2Y <sub>0</sub>	O	チャンネル 2、出力 0
13	2A <sub>1</sub>	I	チャンネル 2、アドレス選択 1
14	2A <sub>0</sub>	I	チャンネル 2、アドレス選択 0
15	$\overline{2G_0}$	I	チャンネル 2、出力イネーブル、アクティブ Low
16	V <sub>CC</sub>	—	正電源

## 4 仕様

### 4.1 絶対最大定格

自由気流での動作温度範囲内 (特に記述のない限り) <sup>(1)</sup>

		最小値	最大値	単位
V <sub>CC</sub>	電源電圧範囲	-0.5	7	V
V <sub>I</sub> <sup>(2)</sup>	入力電圧範囲	-0.5	7	V
V <sub>O</sub> <sup>(2)</sup>	高インピーダンスまたは電源オフ状態で出力に印加される電圧範囲	-0.5	7	V
V <sub>O</sub> <sup>(2)</sup> <sup>(3)</sup>	出力電圧範囲	-0.5	V <sub>CC</sub> + 0.5	V
I <sub>IK</sub>	入力クランプ電流	V <sub>I</sub> < 0	-20	mA
I <sub>OK</sub>	出力クランプ電流	V <sub>O</sub> < 0	-50	mA
I <sub>O</sub>	連続出力電流	V <sub>O</sub> = 0 ~ V <sub>CC</sub>	±25	mA
V <sub>CC</sub> または GND を通過する連続電流			±50	mA
T <sub>stg</sub>	保管温度範囲	-65	150	°C

(1) 「絶対最大定格」を上回るストレスが加わった場合、デバイスに永続的な損傷が発生する可能性があります。これはストレスの定格のみについて示しており、このデータシートの「推奨動作条件」に示された値と等しい、またはそれを超える条件で本製品が正しく動作することを暗に示すものではありません。絶対最大定格の状態が長時間続くと、デバイスの信頼性に影響を与える可能性があります。

(2) 入力電流と出力電流の定格を遵守していても、入力と出力の負電圧の定格を超える可能性があります。

(3) この値は最大 5.5V に制限されています。

### 4.2 ESD 定格

		値	単位
V <sub>(ESD)</sub>	人体モデル (HBM)、ANSI/ESDA/JEDEC JS-001 準拠 <sup>(1)</sup>	±2000	V
	デバイス帯電モデル (CDM)、JEDEC 仕様 JESD22-C101 に準拠 <sup>(2)</sup>	±1000	

(1) JEDEC ドキュメント JEP155 には、500V HBM であれば標準的な ESD 管理プロセスにより安全な製造が可能であると記載されています。

(2) JEDEC ドキュメント JEP157 には、250V CDM であれば標準的な ESD 管理プロセスにより安全な製造が可能であると記載されています。

### 4.3 推奨動作条件

自由気流での動作温度範囲内 (特に記述のない限り) <sup>(1)</sup>

		SN74LV138A		単位
		最小値	最大値	
V <sub>CC</sub>	電源電圧	2	5.5	V
V <sub>IH</sub>	High レベル入力電圧	V <sub>CC</sub> = 2 V	1.5	V
		V <sub>CC</sub> = 2.3V~2.7V	V <sub>CC</sub> × 0.7	
		V <sub>CC</sub> = 3V~3.6V	V <sub>CC</sub> × 0.7	
		V <sub>CC</sub> = 4.5V~5.5V	V <sub>CC</sub> × 0.7	
V <sub>IL</sub>	Low レベル入力電圧	V <sub>CC</sub> = 2 V	0.5	V
		V <sub>CC</sub> = 2.3V~2.7V	V <sub>CC</sub> × 0.3	
		V <sub>CC</sub> = 3V~3.6V	V <sub>CC</sub> × 0.3	
		V <sub>CC</sub> = 4.5V~5.5V	V <sub>CC</sub> × 0.3	
V <sub>I</sub>	入力電圧	0	5.5	V
V <sub>O</sub>	出力電圧	0	V <sub>CC</sub>	V
I <sub>OH</sub>	High レベル出力電流	V <sub>CC</sub> = 2 V	-50	mA
		V <sub>CC</sub> = 2.3V~2.7V	-2	
		V <sub>CC</sub> = 3V~3.6V	-6	
		V <sub>CC</sub> = 4.5V~5.5V	-12	

自由気流での動作温度範囲内 (特に記述のない限り) (1)

		SN74LV139A		単位
		最小値	最大値	
I <sub>OL</sub> Low レベル出力電流	V <sub>CC</sub> = 2 V		50	μA
	V <sub>CC</sub> = 2.3V~2.7V		2	mA
	V <sub>CC</sub> = 3V~3.6V		6	
	V <sub>CC</sub> = 4.5V~5.5V		12	
Δt/Δv 入力遷移の立ち上がりまたは立ち下がりレート	V <sub>CC</sub> = 2.3V~2.7V		200	ns/V
	V <sub>CC</sub> = 3V~3.6V		100	
	V <sub>CC</sub> = 4.5V~5.5V		20	
T <sub>A</sub> 自由空気での動作温度		-40	85	°C

(1) デバイスが適切に動作するように、デバイスの未使用の入力はすべて、V<sub>CC</sub> または GND に固定する必要があります。テキサス・インスツルメンツのアプリケーションレポート『低速またはフローティング CMOS 入力の影響』(文献番号 SCBA004) を参照してください。

#### 4.4 熱に関する情報

熱評価基準(1)	SN74LV139A						単位
	D (SOIC)	DB (SSOP)	DGV (TVSOP)	NS (SOP)	PW (TSSOP)	RGY (VQFN)	
	16 ピン						
R <sub>θJA</sub> 接合部から周囲への熱抵抗	73	82	120	64	108	39	°C/W

(1) 従来および新しい熱評価基準値の詳細については、『IC パッケージの熱評価基準』アプリケーションレポート (SPRA953) を参照してください。

#### 4.5 電気的特性

自由空気での推奨動作温度範囲内 (特に記述のない限り)

パラメータ	テスト条件	V <sub>CC</sub>	SN74LV139A			単位
			最小値	標準値	最大値	
V <sub>OH</sub> High レベル出力電圧	I <sub>OH</sub> = -50μA	2V~5.5V	V <sub>CC</sub> - 0.1			V
	I <sub>OH</sub> = -2mA	2.3 V	2			
	I <sub>OH</sub> = -6mA	3 V	2.48			
	I <sub>OH</sub> = -12mA	4.5 V	3.8			
V <sub>OL</sub> Low レベル出力電圧	I <sub>OL</sub> = 50μA	2V~5.5V	0.1			V
	I <sub>OL</sub> = 2mA	2.3 V	0.4			
	I <sub>OL</sub> = 6mA	3 V	0.44			
	I <sub>OL</sub> = 12mA	4.5 V	0.55			
I <sub>I</sub> 入力電流	V <sub>I</sub> = 5.5 V または GND	0~5.5 V	±1			μA
I <sub>CC</sub> 電源電流	V <sub>I</sub> = V <sub>CC</sub> または GND、 I <sub>O</sub> = 0	5.5 V	20			μA
I <sub>off</sub> 入力 / 出力電源オフリーク電流	V <sub>I</sub> または V <sub>O</sub> = 0~5.5V	0	5			μA
C <sub>i</sub> 入力容量	V <sub>I</sub> = V <sub>CC</sub> または GND	3.3 V	1.9			pF

#### 4.6 スイッチング特性、 $V_{CC} = 2.5 V \pm 0.2 V$

自由気流での推奨動作温度範囲内、 $V_{CC} = 2.5 V \pm 0.2 V$  (特に記述のない限り) (負荷回路および電圧波形を参照)

パラメータ	始点 (入力)	終点 (出力)	負荷 容量	$T_A = 25^\circ\text{C}$			SN74LV139A		単位
				最小 値	標準値	最大値	最小 値	最大値	
$t_{pd}$	A または B	Y	$C_L = 15\text{pF}$		7.7 <sup>(1)</sup>	17.6 <sup>(1)</sup>	1	21	ns
	$\bar{G}$			7.4 <sup>(1)</sup>	15.8 <sup>(1)</sup>	1	19		
$t_{pd}$	A または B	Y	$C_L = 50\text{pF}$		10.2	22.5	1	26.5	ns
	$\bar{G}$			9.9	20.2	1	24		

(1) MIL-PRF-38535 に準拠した製品では、このパラメータについては、出荷時のテストは行っていません。

#### 4.7 スイッチング特性、 $V_{CC} = 3.3 V \pm 0.3 V$

自由気流での推奨動作温度範囲内、 $V_{CC} = 3.3 V \pm 0.3 V$  (特に記述のない限り) (負荷回路および電圧波形を参照)

パラメータ	始点 (入力)	終点 (出力)	負荷 容量	$T_A = 25^\circ\text{C}$			SN74LV139A		単位
				最小 値	標準値	最大値	最小 値	最大値	
$t_{pd}$	A または B	Y	$C_L = 15\text{pF}$		5.3 <sup>(1)</sup>	11 <sup>(1)</sup>	1	13	ns
	$\bar{G}$			5.1 <sup>(1)</sup>	9.2 <sup>(1)</sup>	1	11		
$t_{pd}$	A または B	Y	$C_L = 50\text{pF}$		7.3	14.5	1	16.5	ns
	$\bar{G}$			7	12.7	1	14.5		

(1) MIL-PRF-38535 に準拠した製品では、このパラメータについては、出荷時のテストは行っていません。

#### 4.8 スイッチング特性、 $V_{CC} = 5 V \pm 0.5 V$

自由気流での推奨動作温度範囲内、 $V_{CC} = 5 V \pm 0.5 V$  (特に記述のない限り) (負荷回路および電圧波形を参照)

パラメータ	始点 (入力)	終点 (出力)	負荷 容量	$T_A = 25^\circ\text{C}$			SN74LV139A		単位
				最小 値	標準値	最大値	最小 値	最大値	
$t_{pd}$	A または B	Y	$C_L = 15\text{pF}$		3.7 <sup>(1)</sup>	7.2 <sup>(1)</sup>	1	8.5	ns
	$\bar{G}$			3.5 <sup>(1)</sup>	6.3 <sup>(1)</sup>	1	7.5		
$t_{pd}$	A または B	Y	$C_L = 50\text{pF}$		5.2	9.2	1	10.5	ns
	$\bar{G}$			4.9	8.3	1	9.5		

(1) MIL-PRF-38535 に準拠した製品では、このパラメータについては、出荷時のテストは行っていません。

#### 4.9 動作特性

$T_A = 25^\circ\text{C}$

パラメータ		テスト条件	$V_{CC}$	標準値	単位
$C_{pd}$	電力散逸容量	$C_L = 50\text{pF}$ , $f = 10\text{MHz}$	3.3 V	17.3	pF
			5 V	18.2	

## 5 パラメータ測定情報

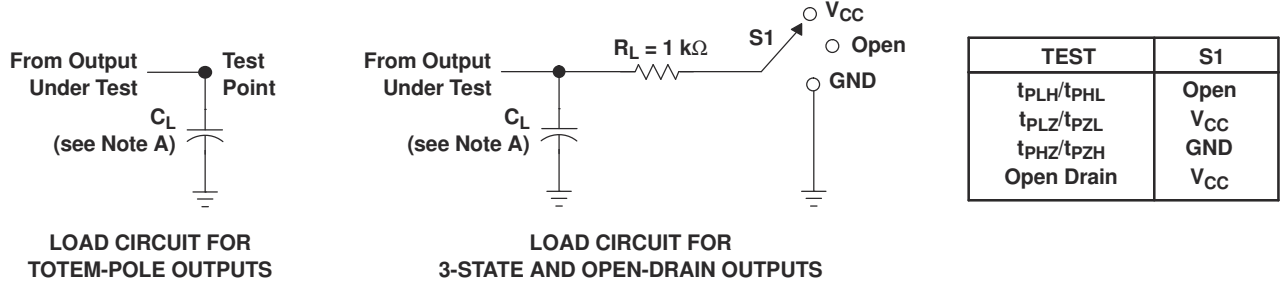

LOAD CIRCUIT FOR  
TOTEM-POLE OUTPUTS

LOAD CIRCUIT FOR  
3-STATE AND OPEN-DRAIN OUTPUTS

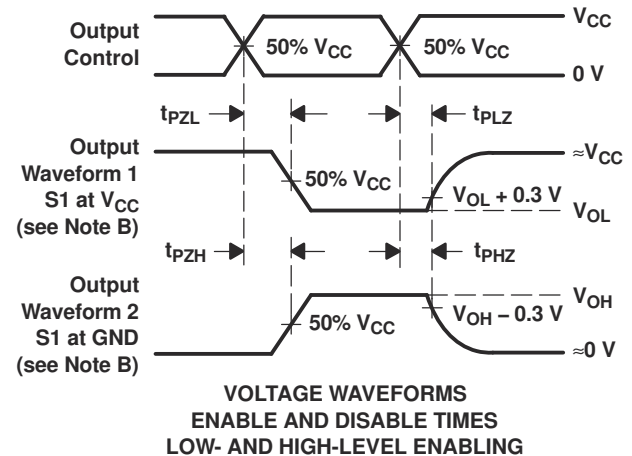
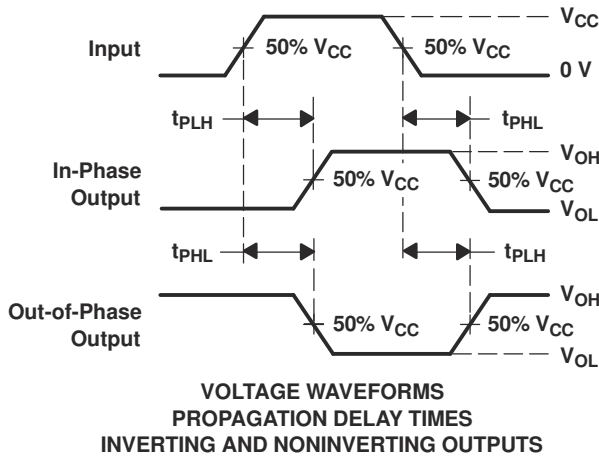
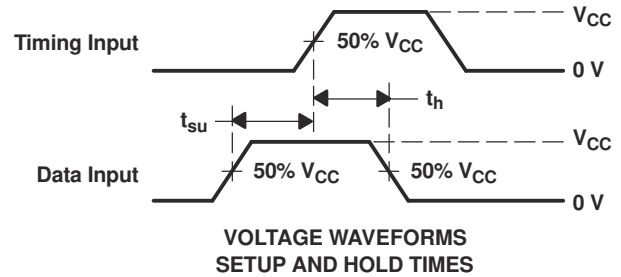
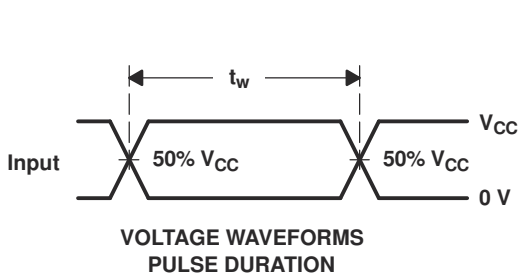

- NOTES:
- A.  $C_L$  includes probe and jig capacitance.
  - B. Waveform 1 is for an output with internal conditions such that the output is low, except when disabled by the output control. Waveform 2 is for an output with internal conditions such that the output is high, except when disabled by the output control.
  - C. All input pulses are supplied by generators having the following characteristics:  $PRR \leq 1$  MHz,  $Z_O = 50 \Omega$ ,  $t_r \leq 3$  ns,  $t_f \leq 3$  ns.
  - D. The outputs are measured one at a time, with one input transition per measurement.
  - E.  $t_{PLZ}$  and  $t_{PHZ}$  are the same as  $t_{dis}$ .
  - F.  $t_{PZL}$  and  $t_{PZH}$  are the same as  $t_{en}$ .
  - G.  $t_{PHL}$  and  $t_{PLH}$  are the same as  $t_{pd}$ .
  - H. All parameters and waveforms are not applicable to all devices.

図 5-1. 負荷回路および電圧波形

## 6 詳細説明

### 6.1 概要

SNx4LV139A デバイスは、2V ~ 5.5V の  $V_{CC}$  で動作するように設計された 3 ライン入力 8 ライン出力のデコーダとデマルチプレクサです。

これらのデバイスは、非常に小さい伝搬遅延時間が求められる高性能メモリ デコーディングまたはデータ ルーティング用に設計されています。高性能メモリ システムでは、このデコーダを使用することにより、システム デコードの影響を最小限にとどめられます。高速イネーブル回路を利用した高速メモリと組み合わせた場合、これらのデコーダの遅延時間とメモリのイネーブル時間は、通例、メモリの標準的なアクセス時間を下回ります。すなわち、このデコーダによる実質的なシステム遅延時間は無視できるということです。

'LV139A デバイスは、2 つの個別の 2 ライン入力、4 ライン出力デコーダを、1 つのパッケージに搭載したものです。アクティブ Low のイネーブル ( $\bar{G}$ ) 入力は、デマルチプレクサ アプリケーションのデータラインとして使用できます。これらのデコーダ / デマルチプレクサの入力は完全にバッファされ、それぞれの入力は、駆動回路に対して 1 つの正規化された負荷のみを表します。

これらのデバイスは、 $I_{off}$  を使用する部分的パワーダウン アプリケーション用の動作が完全に規定されています。 $I_{off}$  回路が出力をディセーブルにするため、電源切断時にデバイスに電流が逆流して損傷に至ることを回避できます。

### 6.2 機能ブロック図



図 6-1. 論理図 (正論理)

### 6.3 デバイスの機能モード

機能表

G	入力 選択		出力			
	B	A	Y0	Y1	Y2	Y3
H	X	X	H	H	H	H
L	L	L	L	H	H	H

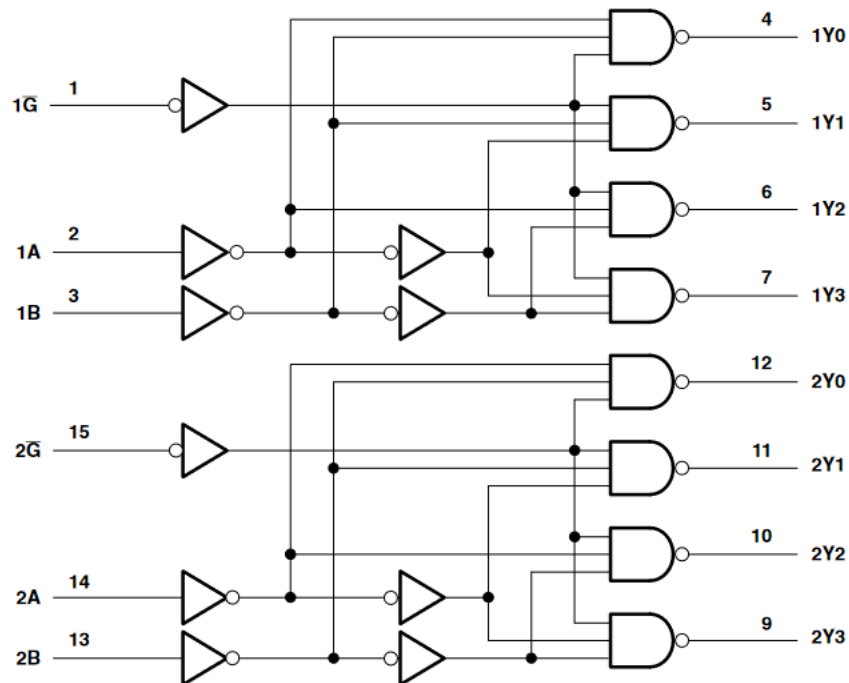

機能表 (続き)

入力			出力			
$\bar{G}$	選択		Y0	Y1	Y2	Y3
	B	A				
L	L	H	H	L	H	H
L	H	L	H	H	L	H
L	H	H	H	H	H	L

## 7 アプリケーションと実装

### 注

以下のアプリケーション情報は、TI の製品仕様に含まれるものではなく、TI ではその正確性または完全性を保証いたしません。個々の目的に対する製品の適合性については、お客様の責任で判断していただくこととなります。お客様は自身の設計実装を検証しテストすることで、システムの機能を確認する必要があります。

### 7.1 電源に関する推奨事項

電源には、「推奨動作条件」に記載された電源電圧定格の最小値と最大値の間の任意の電圧を使用できます。電源の外乱を防止するため、各  $V_{CC}$  端子に適切なバイパス コンデンサを配置する必要があります。このデバイスには  $0.1\mu\text{F}$  のコンデンサを推奨します。複数のバイパス コンデンサを並列に配置して、異なる周波数のノイズを除去することが許容されます。一般的に、 $0.1\mu\text{F}$  と  $1\mu\text{F}$  のコンデンサは並列に使用されます。バイパス コンデンサを電源端子のできるだけ近くに配置すると最適な結果が得られます。

### 7.2 レイアウト

#### 7.2.1 レイアウトのガイドライン

- バイパス コンデンサの配置
  - デバイスの正電源端子の近くに配置
  - 電氣的に短いグランド帰還パスを提供
  - インピーダンスを最小化するため、広いパターンを使用
  - 可能な場合はいつでも、ボードの同じ側にデバイス、コンデンサ、パターンを配置
- 信号トレースの形状
  - $8\text{mil}$ ～ $12\text{mil}$  のトレース幅
  - 伝送ラインの影響を最小化する  $12\text{cm}$  未満の長さ
  - 信号トレースの  $90^\circ$  のコーナーは避ける
  - 信号トレースの下に、途切れのないグランド プレーンを使用
  - 信号トレース周辺の領域をグランドでフラッド フィル
  - $12\text{cm}$  を超えるパターン用
    - インピーダンス制御トレースを使用
    - 出力の近くに直列ダンピング抵抗を使用して、ソース終端
    - 分岐を回避。個別に分岐が必要なバッファ信号

#### 7.2.2 レイアウト例



図 7-1. シグナル インテグリティ向上のためのサンプル パターンのコーナー



図 7-2. TSSOP や類似のパッケージに対応するバイパス コンデンサの配置例

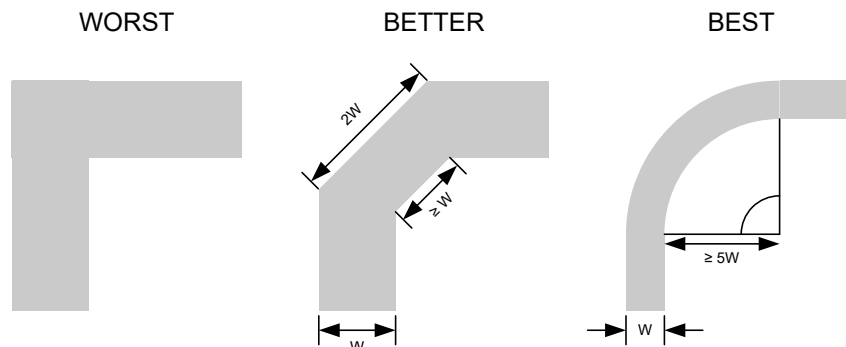

図 7-3. WQFN や類似のパッケージに対応するバイパス コンデンサの配置例

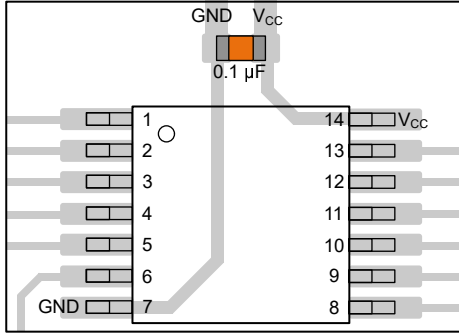

図 7-4. SOT、SC70、および類似のパッケージに対応するバイパス コンデンサの配置例

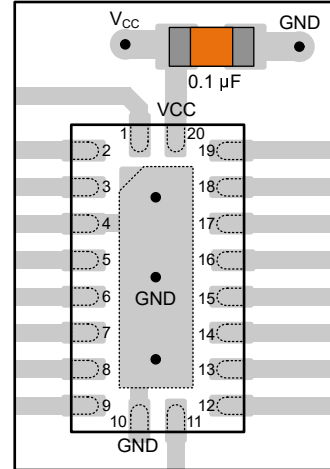

図 7-5. シグナル インテグリティ向上のためのダンピング抵抗の配置例

## 8 デバイスおよびドキュメントのサポート

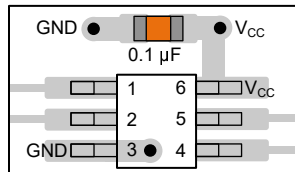
テキサス・インスツルメンツは、幅広い開発ツールを提供しています。デバイスの性能の評価、コードの生成、ソリューションの開発を行うためのツールとソフトウェアを以下で紹介します。

### 8.1 ドキュメントのサポート

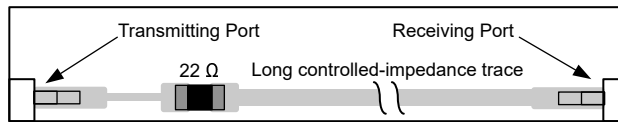
#### 8.1.1 関連資料

関連資料については、以下を参照してください。

- テキサス・インスツルメンツ、『CMOS の消費電力と  $C_{pd}$  の計算』アプリケーション・レポート
- テキサス・インスツルメンツ、『ロジックを使用した設計』アプリケーション・レポート
- テキサス・インスツルメンツ、『標準リニアおよびロジック (SLL) パッケージおよびデバイスの熱特性』アプリケーション・レポート

### 8.2 ドキュメントの更新通知を受け取る方法

ドキュメントの更新についての通知を受け取るには、[www.tij.co.jp](http://www.tij.co.jp) のデバイス製品フォルダを開いてください。[通知] をクリックして登録すると、変更されたすべての製品情報に関するダイジェストを毎週受け取ることができます。変更の詳細については、改訂されたドキュメントに含まれている改訂履歴をご覧ください。

### 8.3 サポート・リソース

テキサス・インスツルメンツ E2E™ サポート・フォーラムは、エンジニアが検証済みの回答と設計に関するヒントをエキスパートから迅速かつ直接得ることができる場所です。既存の回答を検索したり、独自の質問をしたりすることで、設計に必要な支援を迅速に得ることができます。

リンクされているコンテンツは、各寄稿者により「現状のまま」提供されるものです。これらはテキサス・インスツルメンツの仕様を構成するものではなく、必ずしもテキサス・インスツルメンツの見解を反映したものではありません。テキサス・インスツルメンツの[使用条件](#)を参照してください。

### 8.4 商標

テキサス・インスツルメンツ E2E™ is a trademark of Texas Instruments.

すべての商標は、それぞれの所有者に帰属します。

### 8.5 静電気放電に関する注意事項



この IC は、ESD によって破損する可能性があります。テキサス・インスツルメンツは、IC を取り扱う際には常に適切な注意を払うことを推奨します。正しい取り扱いおよび設置手順に従わない場合、デバイスを破損するおそれがあります。

ESD による破損は、わずかな性能低下からデバイスの完全な故障まで多岐にわたります。精密な IC の場合、パラメータがわずかに変化するだけで公表されている仕様から外れる可能性があるため、破損が発生しやすくなっています。

### 8.6 用語集

[テキサス・インスツルメンツ用語集](#) この用語集には、用語や略語の一覧および定義が記載されています。

## 9 改訂履歴

### Changes from Revision I (April 2005) to Revision J (December 2024)

Page

- |  |   |
|--|---|
| • パッケージ情報表、ピンの機能表、ESD 定格表、熱に関する情報表、「デバイスの機能モード」、「アプリケーションと実装」セクション、「デバイスおよびドキュメントのサポート」セクション、および「メカニカル、パッケージ、および注文情報」セクションを追加しました..... | 1 |
| • マシンモデルの記述を削除.....  | 4 |

## 10 メカニカル、パッケージ、および注文情報

以降のページには、メカニカル、パッケージ、および注文に関する情報が記載されています。この情報は、指定のデバイスに使用できる最新のデータです。このデータは、予告なく、このドキュメントを改訂せずに変更される場合があります。本データシートのブラウザ版を使用されている場合は、画面左側の説明をご覧ください。

**PACKAGING INFORMATION**

Orderable Device	Status (1)	Package Type	Package Drawing	Pins	Package Qty	Eco Plan (2)	Lead finish/ Ball material (6)	MSL Peak Temp (3)	Op Temp (°C)	Device Marking (4/5)	Samples
SN74LV139AD	OBSOLETE	SOIC	D	16		TBD	Call TI	Call TI	-40 to 85	LV139A	
SN74LV139ADBR	ACTIVE	SSOP	DB	16	2000	RoHS & Green	NIPDAU	Level-1-260C-UNLIM	-40 to 85	LV139A	Samples
SN74LV139ADR	ACTIVE	SOIC	D	16	2500	RoHS & Green	NIPDAU	Level-1-260C-UNLIM	-40 to 85	LV139A	Samples
SN74LV139ANSR	ACTIVE	SOP	NS	16	2000	RoHS & Green	NIPDAU	Level-1-260C-UNLIM	-40 to 85	74LV139A	Samples
SN74LV139ANSRE4	ACTIVE	SOP	NS	16	2000	RoHS & Green	NIPDAU	Level-1-260C-UNLIM	-40 to 85	74LV139A	Samples
SN74LV139APW	OBSOLETE	TSSOP	PW	16		TBD	Call TI	Call TI	-40 to 85	LV139A	
SN74LV139APWR	ACTIVE	TSSOP	PW	16	2000	RoHS & Green	NIPDAU   SN	Level-1-260C-UNLIM	-40 to 85	LV139A	Samples
SN74LV139APWRG4	ACTIVE	TSSOP	PW	16	2000	RoHS & Green	NIPDAU	Level-1-260C-UNLIM	-40 to 85	LV139A	Samples
SN74LV139ARGYR	ACTIVE	VQFN	RGY	16	3000	RoHS & Green	NIPDAU	Level-2-260C-1 YEAR	-40 to 85	LV139A	Samples

(1) The marketing status values are defined as follows:

**ACTIVE:** Product device recommended for new designs.

**LIFEBUY:** TI has announced that the device will be discontinued, and a lifetime-buy period is in effect.

**NRND:** Not recommended for new designs. Device is in production to support existing customers, but TI does not recommend using this part in a new design.

**PREVIEW:** Device has been announced but is not in production. Samples may or may not be available.

**OBSOLETE:** TI has discontinued the production of the device.

(2) **RoHS:** TI defines "RoHS" to mean semiconductor products that are compliant with the current EU RoHS requirements for all 10 RoHS substances, including the requirement that RoHS substance do not exceed 0.1% by weight in homogeneous materials. Where designed to be soldered at high temperatures, "RoHS" products are suitable for use in specified lead-free processes. TI may reference these types of products as "Pb-Free".

**RoHS Exempt:** TI defines "RoHS Exempt" to mean products that contain lead but are compliant with EU RoHS pursuant to a specific EU RoHS exemption.

**Green:** TI defines "Green" to mean the content of Chlorine (Cl) and Bromine (Br) based flame retardants meet JS709B low halogen requirements of <=1000ppm threshold. Antimony trioxide based flame retardants must also meet the <=1000ppm threshold requirement.

(3) MSL, Peak Temp. - The Moisture Sensitivity Level rating according to the JEDEC industry standard classifications, and peak solder temperature.

(4) There may be additional marking, which relates to the logo, the lot trace code information, or the environmental category on the device.

(5) Multiple Device Markings will be inside parentheses. Only one Device Marking contained in parentheses and separated by a "~" will appear on a device. If a line is indented then it is a continuation of the previous line and the two combined represent the entire Device Marking for that device.

<sup>(6)</sup> Lead finish/Ball material - Orderable Devices may have multiple material finish options. Finish options are separated by a vertical ruled line. Lead finish/Ball material values may wrap to two lines if the finish value exceeds the maximum column width.

**Important Information and Disclaimer:**The information provided on this page represents TI's knowledge and belief as of the date that it is provided. TI bases its knowledge and belief on information provided by third parties, and makes no representation or warranty as to the accuracy of such information. Efforts are underway to better integrate information from third parties. TI has taken and continues to take reasonable steps to provide representative and accurate information but may not have conducted destructive testing or chemical analysis on incoming materials and chemicals. TI and TI suppliers consider certain information to be proprietary, and thus CAS numbers and other limited information may not be available for release.

In no event shall TI's liability arising out of such information exceed the total purchase price of the TI part(s) at issue in this document sold by TI to Customer on an annual basis.

**TAPE AND REEL INFORMATION**

**QUADRANT ASSIGNMENTS FOR PIN 1 ORIENTATION IN TAPE**

\*All dimensions are nominal

Device	Package Type	Package Drawing	Pins	SPQ	Reel Diameter (mm)	Reel Width W1 (mm)	A0 (mm)	B0 (mm)	K0 (mm)	P1 (mm)	W (mm)	Pin1 Quadrant
SN74LV139ADBR	SSOP	DB	16	2000	330.0	16.4	8.35	6.6	2.4	12.0	16.0	Q1
SN74LV139ADR	SOIC	D	16	2500	330.0	16.4	6.5	10.3	2.1	8.0	16.0	Q1
SN74LV139ANSR	SOP	NS	16	2000	330.0	16.4	8.2	10.5	2.5	12.0	16.0	Q1
SN74LV139APWR	TSSOP	PW	16	2000	330.0	12.4	6.9	5.6	1.6	8.0	12.0	Q1
SN74LV139APWR	TSSOP	PW	16	2000	330.0	12.4	6.9	5.6	1.6	8.0	12.0	Q1
SN74LV139APWRG4	TSSOP	PW	16	2000	330.0	12.4	6.9	5.6	1.6	8.0	12.0	Q1
SN74LV139APWRG4	TSSOP	PW	16	2000	330.0	12.4	6.9	5.6	1.6	8.0	12.0	Q1
SN74LV139ARGYR	VQFN	RGY	16	3000	330.0	12.4	3.8	4.3	1.5	8.0	12.0	Q1



**TAPE AND REEL BOX DIMENSIONS**

\*All dimensions are nominal

Device	Package Type	Package Drawing	Pins	SPQ	Length (mm)	Width (mm)	Height (mm)
SN74LV139ADBR	SSOP	DB	16	2000	356.0	356.0	35.0
SN74LV139ADR	SOIC	D	16	2500	340.5	336.1	32.0
SN74LV139ANSR	SOP	NS	16	2000	356.0	356.0	35.0
SN74LV139APWR	TSSOP	PW	16	2000	356.0	356.0	35.0
SN74LV139APWR	TSSOP	PW	16	2000	356.0	356.0	35.0
SN74LV139APWRG4	TSSOP	PW	16	2000	356.0	356.0	35.0
SN74LV139APWRG4	TSSOP	PW	16	2000	356.0	356.0	35.0
SN74LV139ARGYR	VQFN	RGY	16	3000	356.0	356.0	35.0

RGY (R-PVQFN-N16)

PLASTIC QUAD FLATPACK NO-LEAD



- NOTES:
- A. All linear dimensions are in millimeters. Dimensioning and tolerancing per ASME Y14.5M-1994.
  - B. This drawing is subject to change without notice.
  - C. QFN (Quad Flatpack No-Lead) package configuration.
  - D. The package thermal pad must be soldered to the board for thermal and mechanical performance.
  - E. See the additional figure in the Product Data Sheet for details regarding the exposed thermal pad features and dimensions.
  - F. Pin 1 identifiers are located on both top and bottom of the package and within the zone indicated. The Pin 1 identifiers are either a molded, marked, or metal feature.
  - G. Package complies to JEDEC MO-241 variation BA.

RGY (R-PVQFN-N16)

PLASTIC QUAD FLATPACK NO-LEAD

**THERMAL INFORMATION**

This package incorporates an exposed thermal pad that is designed to be attached directly to an external heatsink. The thermal pad must be soldered directly to the printed circuit board (PCB). After soldering, the PCB can be used as a heatsink. In addition, through the use of thermal vias, the thermal pad can be attached directly to the appropriate copper plane shown in the electrical schematic for the device, or alternatively, can be attached to a special heatsink structure designed into the PCB. This design optimizes the heat transfer from the integrated circuit (IC).

For information on the Quad Flatpack No-Lead (QFN) package and its advantages, refer to Application Report, QFN/SON PCB Attachment, Texas Instruments Literature No. SLUA271. This document is available at [www.ti.com](http://www.ti.com).

The exposed thermal pad dimensions for this package are shown in the following illustration.



Bottom View

Exposed Thermal Pad Dimensions

4206353-3/P 03/14

NOTE: All linear dimensions are in millimeters

RGY (R-PVQFN-N16)

PLASTIC QUAD FLATPACK NO-LEAD



4208122-3/P 03/14

- NOTES:
- A. All linear dimensions are in millimeters.
  - B. This drawing is subject to change without notice.
  - C. Publication IPC-7351 is recommended for alternate designs.
  - D. This package is designed to be soldered to a thermal pad on the board. Refer to Application Note, Quad Flat-Pack QFN/SON PCB Attachment, Texas Instruments Literature No. SLUA271, and also the Product Data Sheets for specific thermal information, via requirements, and recommended board layout. These documents are available at [www.ti.com](http://www.ti.com) <<http://www.ti.com>>.
  - E. Laser cutting apertures with trapezoidal walls and also rounding corners will offer better paste release. Customers should contact their board assembly site for stencil design recommendations. Refer to IPC 7525 for stencil design considerations.
  - F. Customers should contact their board fabrication site for minimum solder mask web tolerances between signal pads.



# PACKAGE OUTLINE

## NS0016A

### SOP - 2.00 mm max height

SOP



#### NOTES:

1. All linear dimensions are in millimeters. Dimensions in parenthesis are for reference only. Dimensioning and tolerancing per ASME Y14.5M.
2. This drawing is subject to change without notice.
3. This dimension does not include mold flash, protrusions, or gate burrs. Mold flash, protrusions, or gate burrs shall not exceed 0.15 mm, per side.
4. This dimension does not include interlead flash. Interlead flash shall not exceed 0.25 mm, per side.

# EXAMPLE BOARD LAYOUT

NS0016A

SOP - 2.00 mm max height

SOP



SOLDER MASK DETAILS

4220735/A 12/2021

NOTES: (continued)

5. Publication IPC-7351 may have alternate designs.

6. Solder mask tolerances between and around signal pads can vary based on board fabrication site.

# EXAMPLE STENCIL DESIGN

NS0016A

SOP - 2.00 mm max height

SOP



SOLDER PASTE EXAMPLE  
BASED ON 0.125 mm THICK STENCIL  
SCALE:7X

4220735/A 12/2021



NOTES: (continued)

7. Laser cutting apertures with trapezoidal walls and rounded corners may offer better paste release. IPC-7525 may have alternate design recommendations.
8. Board assembly site may have different recommendations for stencil design.

D (R-PDSO-G16)

PLASTIC SMALL OUTLINE



- NOTES:
- A. All linear dimensions are in inches (millimeters).
  - B. This drawing is subject to change without notice.
  -  C. Body length does not include mold flash, protrusions, or gate burrs. Mold flash, protrusions, or gate burrs shall not exceed 0.006 (0,15) each side.
  -  D. Body width does not include interlead flash. Interlead flash shall not exceed 0.017 (0,43) each side.
  - E. Reference JEDEC MS-012 variation AC.





4220204/A 02/2017

NOTES:

1. All linear dimensions are in millimeters. Any dimensions in parenthesis are for reference only. Dimensioning and tolerancing per ASME Y14.5M.
2. This drawing is subject to change without notice.
3. This dimension does not include mold flash, protrusions, or gate burrs. Mold flash, protrusions, or gate burrs shall not exceed 0.15 mm per side.
4. This dimension does not include interlead flash. Interlead flash shall not exceed 0.25 mm per side.
5. Reference JEDEC registration MO-153.

# EXAMPLE BOARD LAYOUT

PW0016A

TSSOP - 1.2 mm max height

SMALL OUTLINE PACKAGE



LAND PATTERN EXAMPLE  
EXPOSED METAL SHOWN  
SCALE: 10X



4220204/A 02/2017

NOTES: (continued)

- 6. Publication IPC-7351 may have alternate designs.
- 7. Solder mask tolerances between and around signal pads can vary based on board fabrication site.

# EXAMPLE STENCIL DESIGN

PW0016A

TSSOP - 1.2 mm max height

SMALL OUTLINE PACKAGE



SOLDER PASTE EXAMPLE  
BASED ON 0.125 mm THICK STENCIL  
SCALE: 10X

4220204/A 02/2017

NOTES: (continued)

8. Laser cutting apertures with trapezoidal walls and rounded corners may offer better paste release. IPC-7525 may have alternate design recommendations.
9. Board assembly site may have different recommendations for stencil design.

# DB0016A



# PACKAGE OUTLINE

## SSOP - 2 mm max height

SMALL OUTLINE PACKAGE



4220763/A 05/2022

**NOTES:**

1. All linear dimensions are in millimeters. Any dimensions in parenthesis are for reference only. Dimensioning and tolerancing per ASME Y14.5M.
2. This drawing is subject to change without notice.
3. This dimension does not include mold flash, protrusions, or gate burrs. Mold flash, protrusions, or gate burrs shall not exceed 0.15 mm per side.
4. Reference JEDEC registration MO-150.

# EXAMPLE BOARD LAYOUT

DB0016A

SSOP - 2 mm max height

SMALL OUTLINE PACKAGE



LAND PATTERN EXAMPLE  
EXPOSED METAL SHOWN  
SCALE: 10X



4220763/A 05/2022

NOTES: (continued)

- 5. Publication IPC-7351 may have alternate designs.
- 6. Solder mask tolerances between and around signal pads can vary based on board fabrication site.

# EXAMPLE STENCIL DESIGN

DB0016A

SSOP - 2 mm max height

SMALL OUTLINE PACKAGE

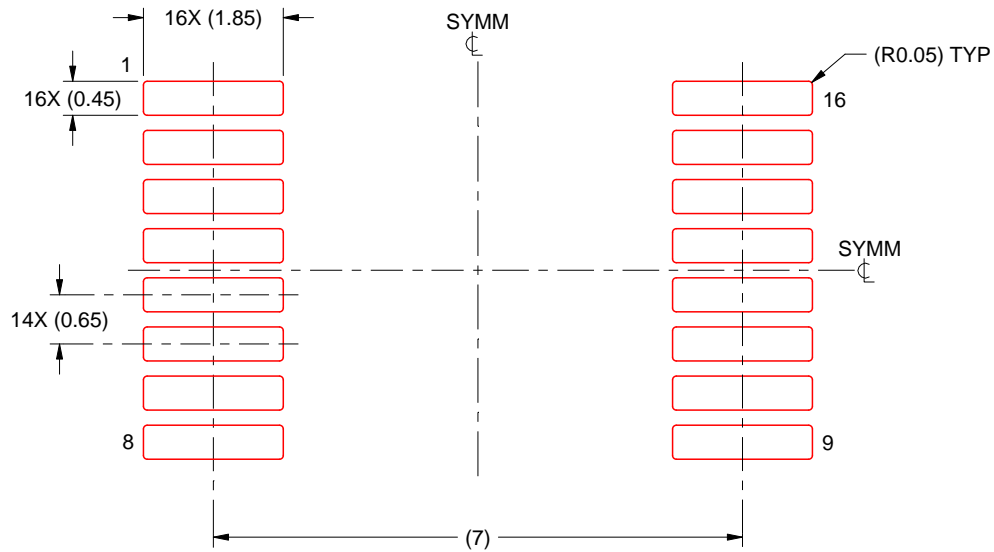

SOLDER PASTE EXAMPLE  
BASED ON 0.125 mm THICK STENCIL  
SCALE: 10X

4220763/A 05/2022

NOTES: (continued)

7. Laser cutting apertures with trapezoidal walls and rounded corners may offer better paste release. IPC-7525 may have alternate design recommendations.
8. Board assembly site may have different recommendations for stencil design.

# MECHANICAL DATA

NS (R-PDSO-G\*\*)

PLASTIC SMALL-OUTLINE PACKAGE

14-PINS SHOWN



- NOTES:
- A. All linear dimensions are in millimeters.
  - B. This drawing is subject to change without notice.
  - C. Body dimensions do not include mold flash or protrusion, not to exceed 0,15.

## 重要なお知らせと免責事項

テキサス・インスツルメンツは、技術データと信頼性データ(データシートを含みます)、設計リソース(リファレンス デザインを含みます)、アプリケーションや設計に関する各種アドバイス、Web ツール、安全性情報、その他のリソースを、欠陥が存在する可能性のある「現状のまま」提供しており、商品性および特定目的に対する適合性の黙示保証、第三者の知的財産権の非侵害保証を含むいかなる保証も、明示的または黙示的にかかわらず拒否します。

これらのリソースは、テキサス・インスツルメンツ製品を使用する設計の経験を積んだ開発者への提供を意図したものです。(1) お客様のアプリケーションに適したテキサス・インスツルメンツ製品の選定、(2) お客様のアプリケーションの設計、検証、試験、(3) お客様のアプリケーションに該当する各種規格や、その他のあらゆる安全性、セキュリティ、規制、または他の要件への確実な適合に関する責任を、お客様のみが単独で負うものとし、ます。

上記の各種リソースは、予告なく変更される可能性があります。これらのリソースは、リソースで説明されているテキサス・インスツルメンツ製品を使用するアプリケーションの開発の目的でのみ、テキサス・インスツルメンツはその使用をお客様に許諾します。これらのリソースに関して、他の目的で複製することや掲載することは禁止されています。テキサス・インスツルメンツや第三者の知的財産権のライセンスが付与されている訳ではありません。お客様は、これらのリソースを自身で使用した結果発生するあらゆる申し立て、損害、費用、損失、責任について、テキサス・インスツルメンツおよびその代理人を完全に補償するものとし、テキサス・インスツルメンツは一切の責任を拒否します。

テキサス・インスツルメンツの製品は、[テキサス・インスツルメンツの販売条件](#)、または [ti.com](https://www.ti.com) やかかるテキサス・インスツルメンツ製品の関連資料などのいずれかを通じて提供する適用可能な条項の下で提供されています。テキサス・インスツルメンツがこれらのリソースを提供することは、適用されるテキサス・インスツルメンツの保証または他の保証の放棄の拡大や変更を意味するものではありません。

お客様がいかなる追加条項または代替条項を提案した場合でも、テキサス・インスツルメンツはそれらに異議を唱え、拒否します。

郵送先住所：Texas Instruments, Post Office Box 655303, Dallas, Texas 75265  
Copyright © 2025, Texas Instruments Incorporated